

Hoflader K4



Technische Daten

Motor, Euro Stufe V:	Kubota Benzin-Motor, 4 Zylinder wassergekühlt 65 kW (88 PS)
Hubkraft:	2000 kg
Hubhöhe:	4692 mm, Unterkante Palettengabel
Kipplast:	1920 kg, in Fahrtrichtung, Teleskop ein
Vorderachse:	Teleskopierbar, Breite 1728 – 2481 mm
Hinterachse:	Fest, optional pendelnd
Frontlader:	Teleskop-Hubmast bis Höhe 4,55 m
Antrieb:	Allrad, stufenlos hydrostatisch, 0-25 km/h
Fahrhydraulik:	Verstellbare Axialkolbenpumpe, 250 l/min, 400 bar, 4 vollhydraulische Radmotoren, Direktantrieb
Arbeitshydraulik:	Zahnradpumpe, 78 l/min, 180 bar
Betriebsbremse:	über hydrostatischen Fahrtrieb, vorne u. hinten
Feststellbremse:	Federspeicherbremse hinten
Bereifung:	Standard 15.0/55 - 17AS, Gesamtbreite 1,73 - 2,48 m
Fahrersitz:	Komfortsitz mit Kontaktschalter, Sicherheitsgurt
Lenksäule:	Komfortlenksäule, Neigung verstellbar mit Betriebsstunden- zähler und Tankuhr
Werkzeuganbau:	serienmäßig EURO-Norm, mech. Verriegelung
Gegengewicht:	max. 300 kg
Diesel- /Öltank	Integrierte Sicherheitstanks, 130 l / 130 l
Leergewicht:	4740 kg (Vorder-/ Hinterachse 1530 / 3210 kg)
Wenderadius:	Innen 1085 mm, außen 2850 mm, Knickwinkel 55°

Angaben nur zur Information, Änderungen vorbehalten



Hoflader K4

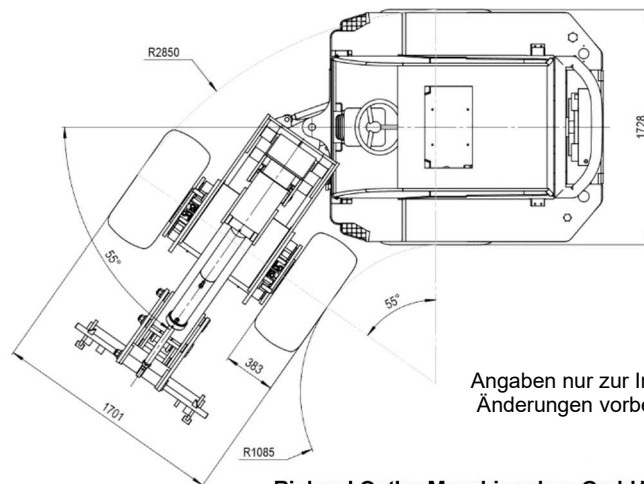
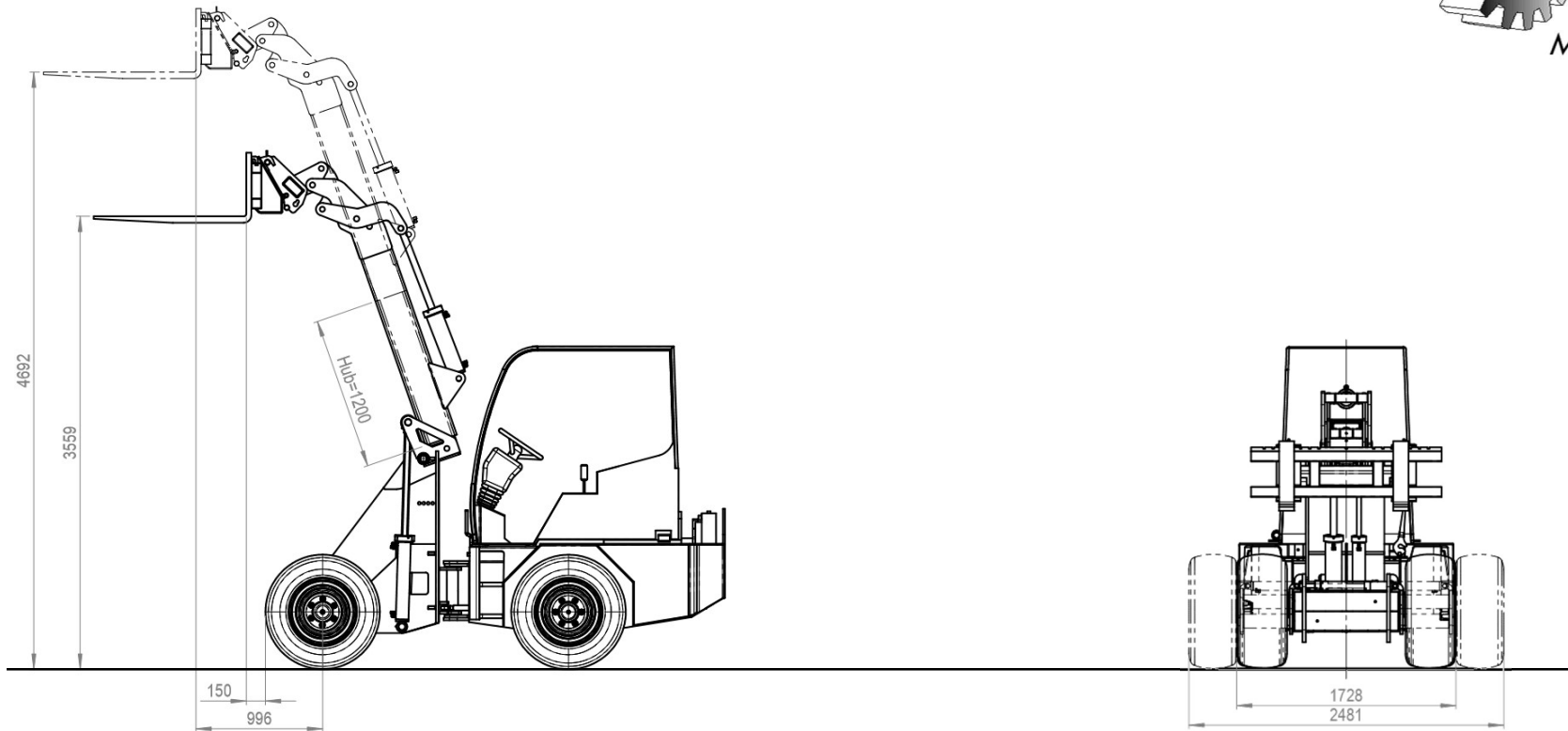

Angaben nur zur Information,
Änderungen vorbehalten

